



Ce radeau est homologué selon la norme ISO 9650-1 de la réglementation européenne, et elle est le fruit d'une conception réalisée par ARIMAR.

Il est disponible en valise souple et en conteneur ABS rigide.

Le modèle Type 1 est le modèle hauturier, disponible en version moins de 24h et plus de 24h (ajout d'un GRAB BAG), à plus de 60 milles des côtes, pour des navires de moins de 24 mètres.

Acheter un radeau ARIMAR ISO-9650, c'est avoir le produit au meilleur rapport qualité prix disponible sur le marché, avec en plus une fabrication Européenne.

Type ISO9650-1 - « hauturiers » : de 4 à 12 places

| Nbre places | Dim sac X Z Y (cm) | Poids | Dim. cont. X Z Y (cm) | Poids | Dim. du radeau A x B x C (m) |
|-------------|-----------------------|-------|--------------------------|-------|---------------------------------|
| 4 | 64x27x40 | 34 | 66x42x28 | 37 | 1,94 x 2,04 x 1,24 |
| 6 | 64x27x40 | 35 | 66x42x28 | 38 | 1,94 x 2,04 x 1,24 |
| 8 | 65x32x39 | 42 | 72x46x32 | 45 | 1,94 x 3,11 x 1,24 |
| 10 | 76x36x45 | 53 | 85x60x29 | 60 | 1,99 x 3,76 x 1,34 |
| 12 | | | 85x60x29 | 61 | 1,99 x 3,76 x 1,34 |

Nb : Tolérance : dimensions 3cm / Poids 5%

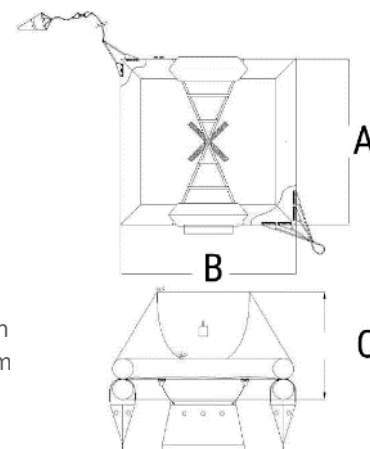

entre 0°C et +65°C

Hauteur maximal de stockage :

Longueur de la ligne de percussion :

Intervalle de révision :

6m

11m

tous les 3 ans

Equipements du radeau

| | Qté |
|-------------------|-----|
| Gonfleur | 1 |
| Couteau Flottant | 1 |
| Sifflet | 1 |
| Kit de réparation | 1 |
| Pagaie flottante | 2 |

| | Qté |
|-------------------------|-----|
| Support de tente | 2 |
| Lampe Torche | 1 |
| Miroir de signalisation | 1 |
| Eponge | 2 |
| Ecope | 1 |
| Feu rouge à main | 3 |
| Fusée parachute | 2 |

| | Qté |
|----------------------------|-----|
| Ration eau douce (L/pers.) | 0,5 |
| Sac anti mal de mer | 12 |
| Comprimés mal de mer | 6xP |
| Anneau flottant + ligne | 1 |
| Ancre flottante | 1 |
| Manuel d'instructions | 1 |
| Tabl. signaux détresse | 1 |

Les plus produits :

Conçu et fabriqué en Italie – Réseau de maintenance International

